

SPECYFIKACJA TECHNICZNA

Maks. obciążenie boczne 120 kN
Regulacja boczna 6
Moment obrotowy dokręcenia 320 Nm
Jakość stali St52-3

OPIS

- elastyczne mocowanie szyn z podkładką lub bez podkładki,
- system złożony z dwóch współpracujących elementów, co umożliwia łatwą regulację szyny,
- łatwe utrzymanie,
- wypust z elastomeru zwiększa tolerancję konstrukcji wspierającej, zmniejsza obciążenie połączeń i pozwala na lepsze zamocowanie szyny,
- system mocowania jest stosowany z dużym powodzeniem na całym świecie, w najbardziej wymagających zastosowaniach.

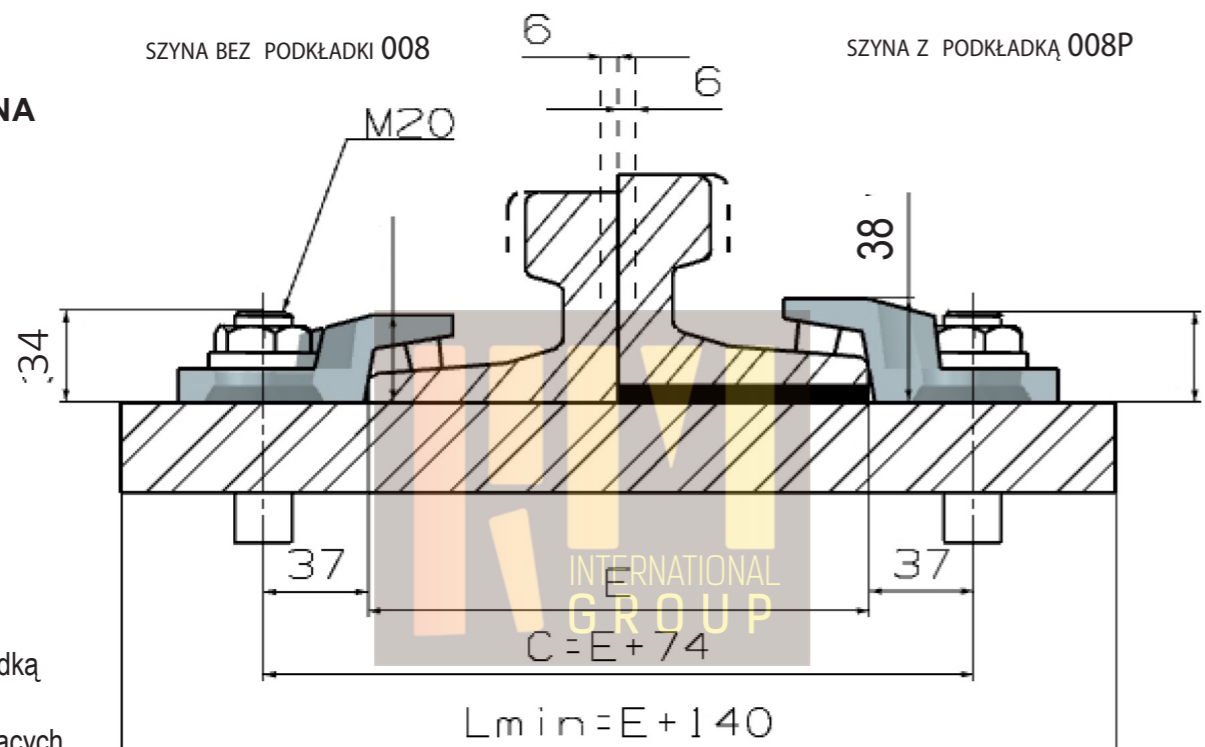

ZASTOSOWANIE

System mocowania RM 008 służący do bezpośredniego mocowania został zaprojektowany dla szyn podsuwnicowych, ale można go wykorzystywać z dobrym skutkiem do montażu szyn kolejowych i wąskotorowych. Jest to bardzo trwała i niezawodna konstrukcja, o niewielkich rozmiarach. Można ją używać z dowolnym dźwigiem niezależnie od rodzaju napędu.

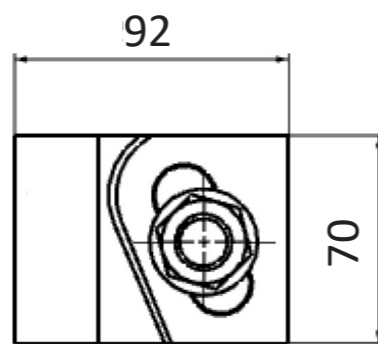

Zacisk z elastomerem.

INF.DOT. SPAWANIA	A	B	E	WAGA KG/M	BEZ PODKŁADU	Z PODKŁADEM
A 65	65	75	175	43,1	008	008 P
A 75	75	85	200	56,2	008	008 P
A 100	100	95	200	74,3	008	008 P
A 120	120	105	220	100	008	008 P
CR 104	63,5	127	127	51,59	008	008 P
CR 105	65,1	131,8	131,8	52,09	008	008 P
CR 135	76,2	146	131,8	66,97	008	008 P
CR 171	101,6	152,4	152,4	84,83	008	008 P
46 E4	65	145	135	46,9	008	008 P
49 E1	67	149	125	49,39	008	008 P
50 ES	67	148	135	49,9	008	008 P
54 E1	70	159	140	54,77	008	008 P
60 E1	72	172	150	60,21	008	008 P

Możliwe jest stosowanie zacisku z innymi typami szyn niż podane w tabeli. Pełna oferta wykorzystywanych szyn dostępna na życzenie. Produkty i warunki techniczne mogą ulec zmianie bez wcześniejszego powiadomienia.

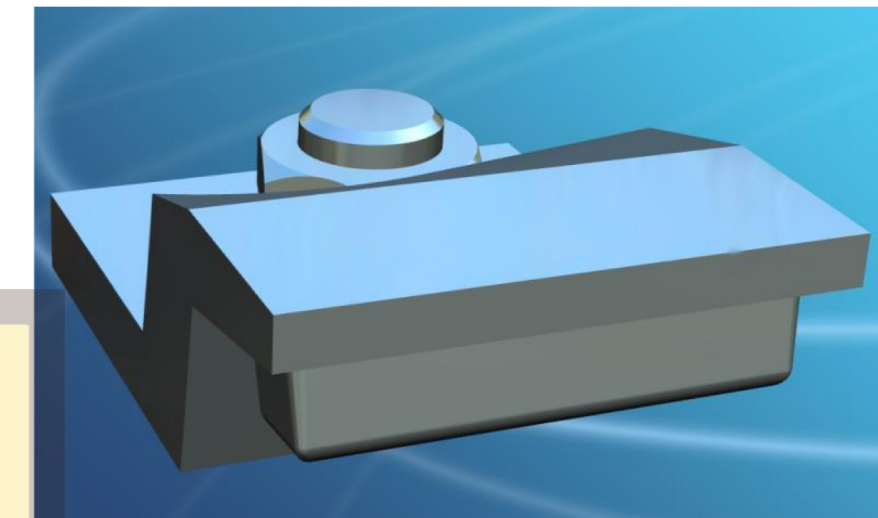

OGÓLNE INSTRUKCJE

Wybór systemu mocowania szyn podsuwnicowych, stosowanych przez koleje, do mocowania szyn wąskotorowych (w standardzie Decauville'a) stanowi ważną decyzję dotyczącą zarówno montażu torów jak i pojedynczych szyn. Niewłaściwy wybór może prowadzić do kosztownych konsekwencji oraz powodować poważne problemy, do których należą między innymi:

- zwolnienie lub zatrzymanie procesu produkcyjnego,
- nadmierne i/lub nierównomierne zużycie szyn,
- uszkodzenia elementów mechanicznych,
- uszkodzenia podstawy wspierającej,
- uszkodzenia systemu mocowania.

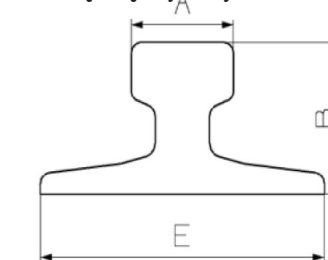

LICZBA ZACISKÓW	OBROTOWY MOMENT DOCIĄGAJĄCY	OBCIĄŻENIE BOCZNE	WAGA KG
RM 008	320 Nm	120 kN	0,920
RM 008 P			0,870